

C2500 Technical Datasheet

概要

- 20 フェーダー、6 レイヤー
- アサイン可能なレイアウト - 最大 120 フェーダーのストリップ
- Harmony UI はスクリーンとラップアラウンドコントロールを統合
 - 12 インチタッチスクリーン
 - ジェスチャーコントロール - ピンチ、スワイプ、ドラッグアンドドロップ
 - 専用のマルチモード EQ ビュー
 - シーン、メーター、FXなどを設定可能なウィジェットエリア
 - 1画面につき3ページのアサイン可能な6つのロータリー
- アサイン可能な19個のソフトキー
- エンジニアのウェッジと IEM フェーダストリップ
- 包括的なマルチポイントメータリング
- 日中での可視性
- USBでのステレオ録音と再生
- 6 XLR マイク / ライン入力、6 XLR ライン出力
- 1 デジタル st AES3 in、1 デジタル st AES3 out
- 接続ハブ
 - 1 x GigaACE MixRack へのギガビットリンク
 - 1 x DX リンク I/O エクスパンション用
 - 1 x I/O ポート - 128 ch 96 kHz
 - 2 x ネットワークポート
 - ワードクロック BNC I/O
 - ビデオ出力

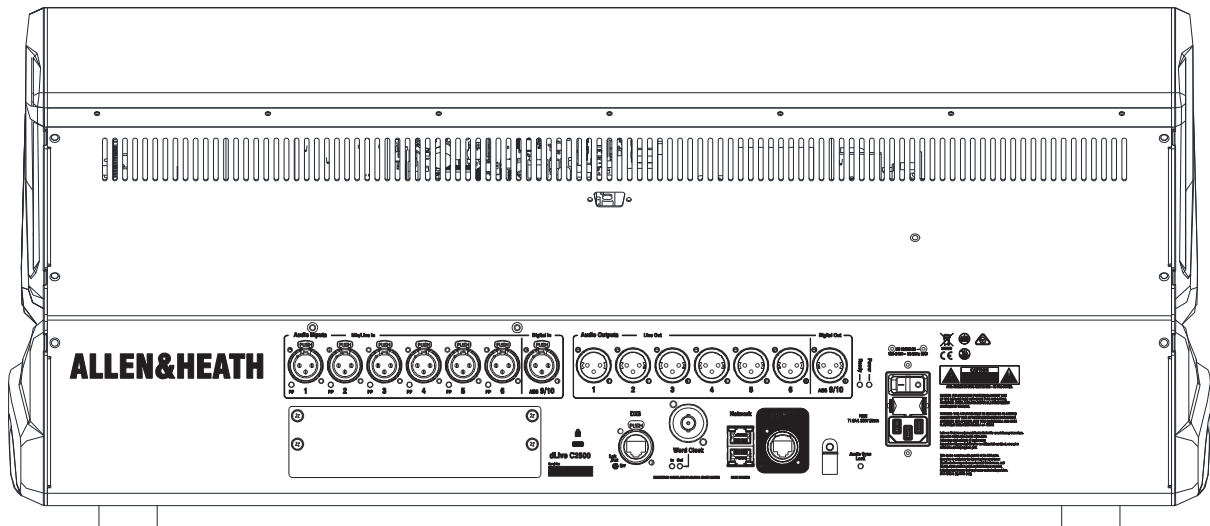

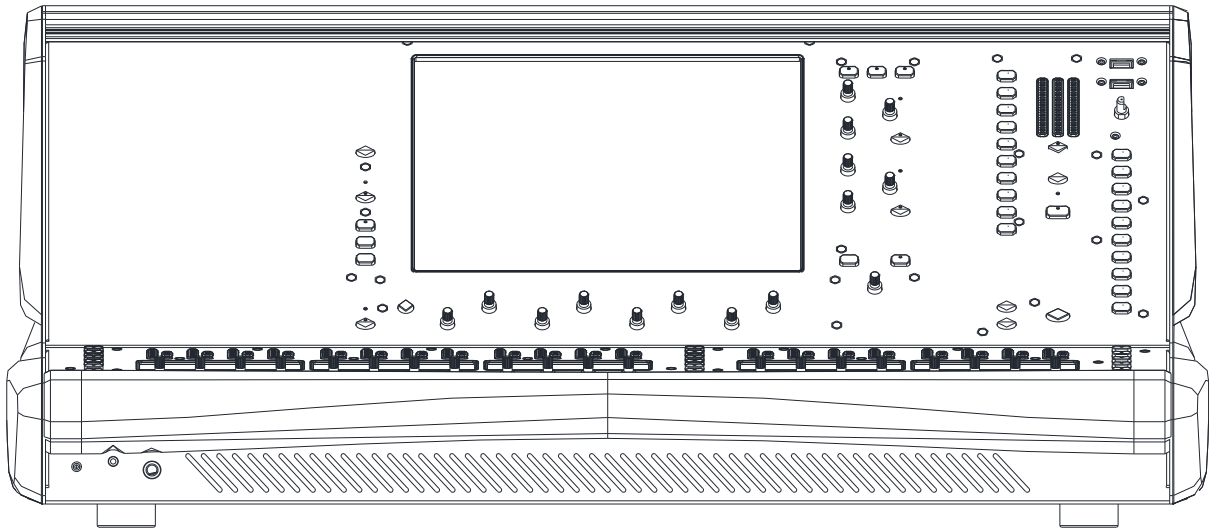
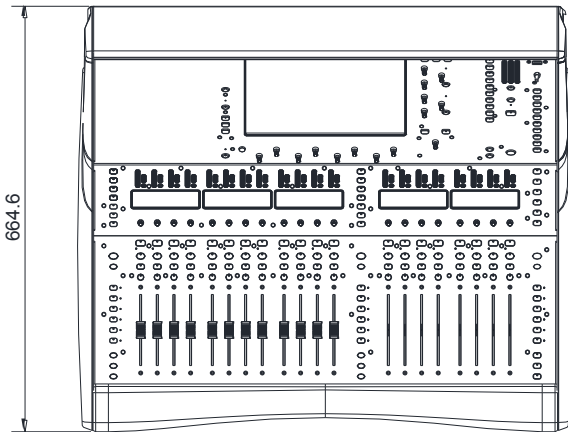

C2500
 H : 325mm
 D : 665mm
 W : 775mm
 重さ : 24.5kg

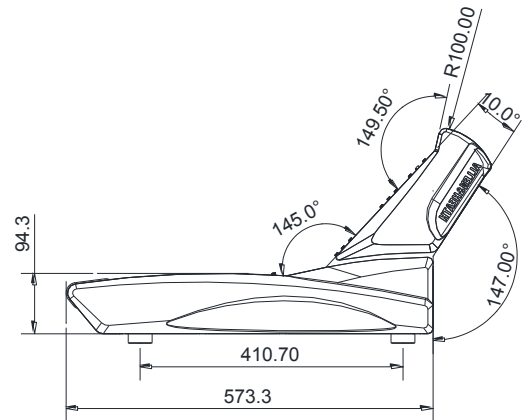
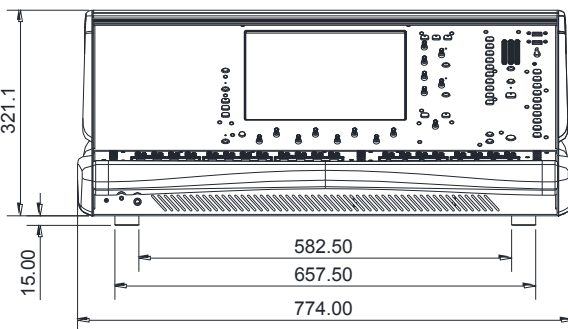

A&E 仕様書

コントロールサーフェイスには、12 個のムービングフェーダーがあり、各 6 つのレイヤー専用キーでアクセス可能です。各フェーダーストリップには、PAFL、ミックス、セレクト、ミュートボタン、インジケーター、10 個のマルチポイントメーター、4 段階のゲインリダクションメーター、ロータリーエンコーダーがあり、名前、モード、ステータス、およびレベルを示す LCD カラーディスプレイがあります。インジケータ付きの 7 つのボタンは、ゲイン、パン、センド、最大 4 つのカスタム機能であるロータリーコントロールのグローバルモードを提供します。ミックスへのセンドレベルは、フェーダーで調節できます。

12 インチタッチスクリーンでは、チャンネルプロセッシング、メーター、FX、I/O、シーン管理、セットアップ、ユーティリティへのアクセスが可能です。4 バンド PEQ には、専用のコントロールがあります。さらなるコントロールは、19 個のユーザーキーを含むユーザーアサインにより可能です。ミックスやプロセッシングパラメータ、プリ/ポストとミックスアサイン、シーンセーフ、GEQ フェーダーフリップ、PAFL クリア、シーンオートメーション、トークバック、ライブラリーへの迅速な設定のためにコピー/ペースト/リセットの専用キーが用意されています。

22 段階で表示されるメーターは 3 つのメインミックスレベルを示し、PAFL 信号は PAFL- 作動インジケーターを伴う LR メーターを無効にします。サーフェイスの PAFL ヘッドホン出力用の 1/4 インチと 3.5mm ジャックと、アナログ出力レベルコントロールを備えています。ミキサーには、オプションで USB ドライブ用の 2 トラック録音/再生システムが含まれています。サーフェイスには 2 つの USB ポートがあり、1 つは録音/再生専用です。

サーフェイスにはマイク/ライン用の高品質の XLR 入力 6 つあり、リモートコントロールされたアナログゲインを 1dB 毎に調節でき、20dB の PAD、ファンタム電源があります。また、6 本の XLR ライン出力、1 本の AES-3 ステレオ XLR 入力 (SRC 付き)、1 本の AES-3 ステレオ XLR 出力 (SRC 付き) を提供します。デジタル入力または出力でサンプルレートコンバーターをバイパスするオプションがあります。

オプションのデジタルインターフェースモジュール用の 128 チャンネル I/O ポートも装備されています。オプションのインターフェイスモジュールには、MADI、EtherSound、Dante、Waves SoundGrid、および ACE が含まれます。

Allen & Heath gigaACE プロトコルを使用してラックエンジンに接続するための Ethercon ポートが装備されています。この接続では、300x300 チャンネル以上の非圧縮オーディオを 96kHz で伝送し、他社製のイーサネットでのトンネリングを行います。I/O 拡張のための EtherCon ポートは、オーディオ接続を介して提供され、96kHz で 32x32 チャンネルの非圧縮オーディオを伝送します。オプションの拡張ラックが提供され、アナログまたはデジタル I/O を含む 8 チャンネルのカードオプションを備えたモジュラーラックが含まれます。

Wordclock の入出力には BNC コネクタを使用します。ラップトップまたは他のコントロールシステムへのギガビットイーサネットネットワーク接続には、RJ45 で利用可能です。

ユニットは、アース付 3 ピン IEC メスコネクターで、100~240V、50 / 60Hz、最大 110W の AC 主電源使用してください。ロッカー・スイッチは、メインの供給からユニットを分離するために、メインインレットの近くに装備されています。

システムアクセスと許可範囲が異なる複数のユーザーのログインのためのパスワード保護のオプションが提供されます。

コントロールサーフェイスは Allen & Heath の dLive C2500 です。

System

Inputs

Mic/Line XLR Inputs	Balanced XLR, +48V phantom power
Mic/Line Preamp	リコール可能
Input Sensitivity	-60 to +15dBu
Analogue Gain	+5 to +60dB, 1dB steps
Pad	-20dB Active PAD
Maximum Input Level	+30dBu (PAD in)
Input Impedance	>4kΩ (Pad out), >10kΩ (Pad in)
Mic EIN	-127dB with 150Ω source
Phantom Power indication	Per socket, internal or external phantom power sensing, triggered at 24V

Digital Inputs

AES3 2 Ch XLR, 2.5Vpp balanced terminated 110 Ω
SRC range 32k - 192kHz, with バイパス付

Outputs

Analogue XLR Outputs

Balanced, Relay protected	
Output Impedance	<75Ω
Nominal Output	+4dBu = 0dB meter reading
Maximum Output Level	+22dBu
Residual Output Noise	-92dBu (muted, 20-20kHz)
	-90dBu (muted, 20-40kHz)

Digital Outputs

AES3 2 Ch XLR, 2.5Vpp balanced terminated 110 Ω
96kHz sampling rate, 48kHz, 44.1kHz, 可変可能

Dimensions and Weights

	Width x Depth x Height x Weight
C2500	665 x 775 x 325 mm (26.2 x 30.5 x 12.8") x 24.5kg (54lbs)

Measured balanced XLR in to XLR out, 20-20kHz, minimum Gain, Pad out	
Dynamic Range	110dB
System Signal to Noise	-92dB
Frequency Response	20Hz - 30kHz +0/-0.8dB
THD+N (analogue in to out)	0.0015% @ +16dBu output, 1kHz 0dB gain
Headroom	+18dB
Internal operating Level	0dBu
dBFS Alignment	+18dBu = 0dBFS (+22dBu at XLR output)
Meter Calibration	0dB meter = -18dBFS (+4dBu at XLR out)

Meter Peak indication

-3dBFS (+19dBu at XLR out)

Sampling Rate	96kHz +/- 20 PPM
ADC	24-bit Delta-Sigma
DAC	24-bit Delta-Sigma
Latency	0.7 ms (MixRack XLR in to XLR out, Input to Mix)
	+ 5 samples, Surface to Mixrack (GigaACE hop)
	+ 8 samples, DX32 to Mixrack (DX hop)
Operating Temperature Range	0 deg C to 35 deg C (32 deg F to 95 deg F)
Mains Power	100-240V AC, 50-60Hz, 110W max

USB Audio playback

Mono/stereo .WAV files, 16/24bit, 44.1/48/96kHz

USB Audio recording

Stereo .WAV files, 24bit 96kHz

C2500 - boxed	Width x Depth x Height x Weight
	870 x 950 x 480 mm (34.3 x 37.4 x 18.9") x 33kg (72.8lbs)